

AVERTISSEUR DE FUMÉE



PROFIL AMINCI

Élégant style contemporain qui s'intègre à tout décor.

PHOTOÉLECTRIQUE

Un capteur photoélectrique est généralement plus sensible aux grandes particules de fumée, qui sont produites en grand nombre par les feux couvants.

FONCTION SILENCE

Met fin aux fausses alarmes.

GOUPILLE DE VERROUILLAGE

Verrouille l'avertisseur au support de montage: empêche son retrait ou celui de la pile. Idéal pour les logements, hôtels et dortoirs.

PILE 9 V INCLUSE

SIGNAL DE FIN DE VIE

Avis sonore de remplacement de l'avertisseur après 10 ans.

Le modèle PR700A (Cat. 1039769) de First Alert est un avertisseur de fumée autonome spécialement conçu pour une variété d'applications résidentielles et institutionnelles: hôpitaux, hôtels, motels, dortoirs et immeubles à logements, conformément à NFPA 101. Le modèle PR700A est conforme aux normes ULC S531, NFPA 72 et NFPA 101, ainsi qu'aux codes s'y référant, notamment aux articles des codes du bâtiment, y compris celui de l'ICC, se rapportant aux avertisseurs de fumée CC avec fonction silence.

Le First Alert PR700A est un avertisseur de fumée à la fine pointe de la technologie qui génère un signal d'avertissement précoce en cas d'incendie. Alimenté par une pile 9 V avec avertisseur de pile faible, il dispose d'un détecteur de fumée photoélectrique protégé des insectes par un grillage intégral, d'une sirène de 85 dB, d'un bouton permettant de tester l'ensemble de ses fonctions, d'une fonction de silence pour faire taire les alarmes indésirables et d'un témoin à DEL rouge qui indique l'alimentation CC ou le déclenchement d'une alarme. Il est également muni d'une goupille de verrouillage qui empêche le retrait de l'avertisseur de son support de montage ou le retrait de la pile. Idéal pour les logements, hôtels et dortoirs. Leur élégant profil aminci s'intègre à tout type de décor. Se monte au mur ou au plafond. Inclut ancrages et vis de montage.



Intertek
305574
Modèle PR700A

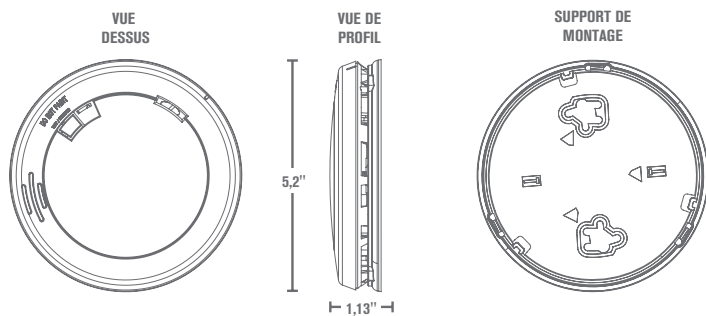

DONNÉES TECHNIQUES

Dimensions:	5,2" dia. x 1,13" H
Poids:	170 g (6,0 oz)
Alim. électrique:	Pile 9 V
Température:	4°C à 38°C (40°F à 100°F)
Humidité relative:	10 à 95%
Sirène:	85 dB à 3,05 m (10 pi)
Bouton Test/Silence:	Simule une détection de fumée et déclenche une alarme. Appuyer sur le bouton Test/Silence et le maintenir enfoncé.
Réarmement:	Automatique lorsque la fumée se dissipe.
Détecteur fumée:	Photoélectrique
Témoins lumineux/sonores:	
Alimentation CC:	DEL rouge clignote
Alarme locale:	sirène et DEL rouge clignote rapidement
Fin de vie:	Sirène: 5 impulsions/minute
Homologation:	Conforme à ULC STD S531

DESCRIPTION TECHNIQUE

L'avertisseur du fumée First Alert PR700A (Cat. 1039769) possède les caractéristiques et fonctions suivantes:

1. Chambre de détection photoélectrique.
2. Réarmement automatique.
3. Chambre de détection entièrement grillagée: réduit l'intrusion des insectes et les probabilités de fausses alarmes.
4. Alimentation par pile 9 V remplaçable; sirène piézoélectrique de 85 dB à 3 m (10 pi).
5. Témoin lumineux à DEL confirmant que l'appareil est alimenté en électricité ou en alarme.
6. Un bouton d'essai: réalisation d'un test complet de toutes les fonctions de l'avertisseur, par la simulation d'une détection de fumée entraînant le déclenchement d'une alarme.
7. Fonction silence pour faire temporairement taire une fausse alarme.
8. Goupille de verrouillage anti-ouverture qui empêche le retrait de la pile.
9. Plage de fonctionnement de l'appareil - température: de 4 à 38°C (40 à 100°F); humidité relative: 10 à 90%.
10. L'appareil est fourni avec la quincaillerie pour le montage au mur ou au plafond.
11. Conforme aux exigences des normes ULC S531, NFPA 72, NFPA 101 et ICC.
12. L'appareil émet un signal de fin de vie utile.

DIMENSIONS D'EXPÉDITION

Dim. emballage individuel	6,8" L x 2,6" P x 8,5" H
Poids:	227 g (0,5 lb)
Volume:	0,1 pi ³
CUP:	0 29054 01856 4
Dim. caisse d'expédition	7,3" L x 14,7" P x 9,0" H
Qté par caisse:	6
Poids:	1,77 kg (3,92 lb)
Volume:	0,6 pi ³
I2of5:	300 29054 01856 5
Dimensions palette	
Caisses par couche:	15
Nb. de couches:	5
Caisses par palette:	75
Unités par palette:	450
Volume:	55,6 pi ³
Poids:	147 kg (324 lb)

INSTALLATION DE L'AVERTISSEUR

L'installation de cet avertisseur doit être conforme aux normes NFPA 72. Consultez toujours vos codes du bâtiment locaux. Suivez toutes les instructions de positionnement décrites dans le manuel de l'utilisateur, dans les sections « Emplacements d'installation recommandés des avertisseurs de fumée » et « Emplacements d'installation à éviter des avertisseurs de fumée ».

COMPOSANTES DE L'AVERTISSEUR

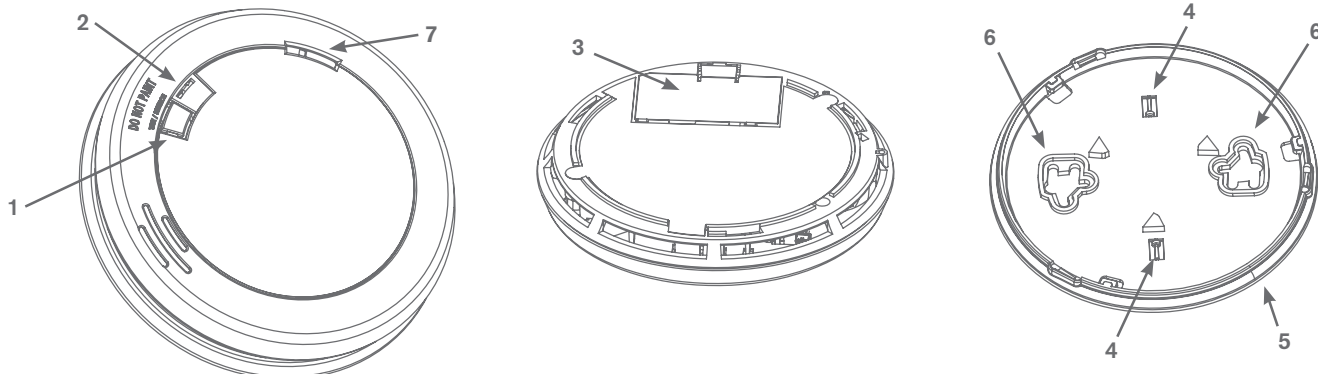

- | | |
|---|-----------------------|
| 1. Bouton test/silence | 5. Support de montage |
| 2. DEL d'alarme | 6. Fentes de montage |
| 3. Insérer la pile 9 V ici | 7. Sirène |
| 4. Fente d'accès à l'onglet de verrouillage | |